

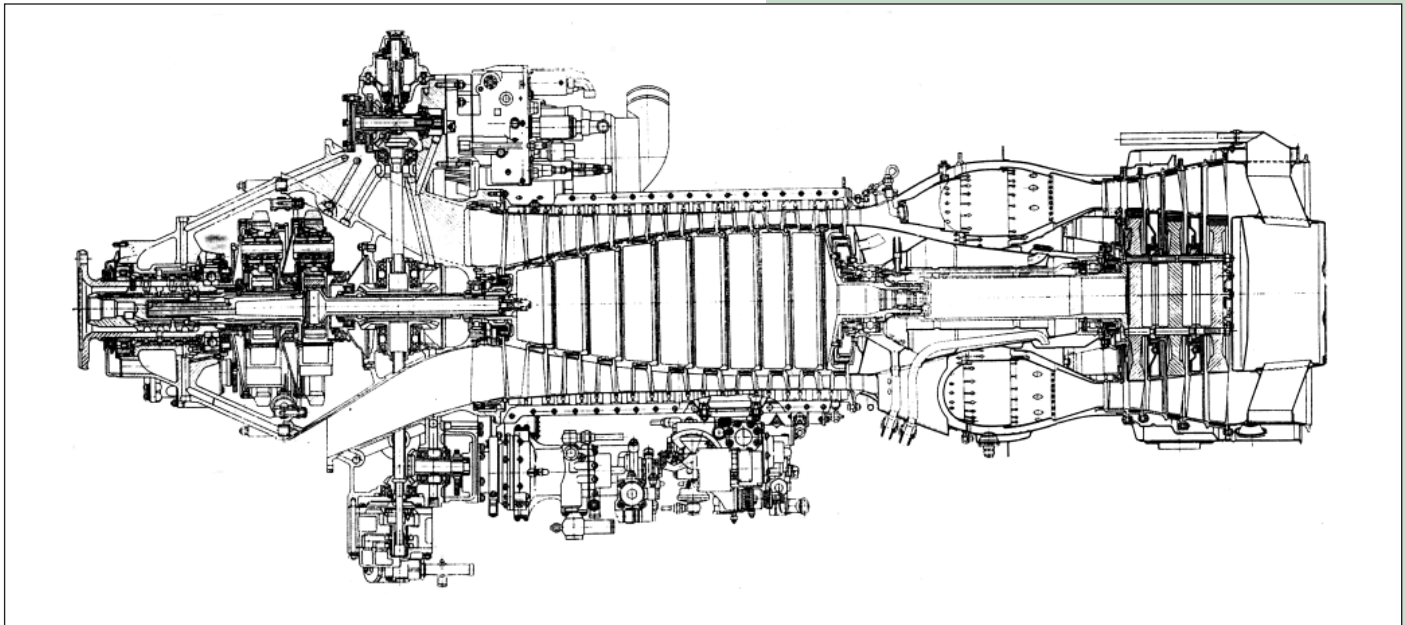

АИ-24

турбовинтовой двигатель

В конце 50-х гг. в ЗМКБ создан ТВД АИ-24, предназначенный для пассажирского самолета Ан-24. При его разработке был использован прогрессивный метод моделирования двигателя-прототипа, благодаря чему АИ-24, как и АИ-20, имеют высокую эксплуатационную надежность и большой ресурс. АИ-24 и его модификации АИ-24Т и АИ-24ВТ мощностью 2820 л.с. используются на самолетах Ан-24, Ан-26 и Ан-30.



Двигатель АИ-24 начал эксплуатироваться в системе ГА в 1962 г. В эксплуатации находятся двигатели 2-й серии.

По состоянию на 26.05.98 г. на двигателе достигнуты следующие ресурсы и сроки службы:

Гарантийный до первого ремонта - 4000 ч.

Ресурс до первого ремонта по ТС (2-й серии) - 5000 ч.

Гарантийный межремонтный ресурс - 4000 ч.

Межремонтный ресурс по ТС - 5000 ч.

Назначенный ресурс - 22000 ч.

Календарный срок службы - 12 лет

По состоянию на 01.01.98 г. эксплуатация 954 двигателей АИ-24 (45% от всего парка) осуществляется в 34 авиапредприятиях РФ. Из общего количества двигателей находятся на крыле 28% двигателей. Отработали межремонтные ресурсы и ресурс до первого ремонта 68% двигателей и находятся в составе ремфонда. 4% АИ-24 находятся в резерве.

70% парка АИ-24 2-й серии имеют наработку свыше 14000 часов, из них 18% - свыше 18000 часов. Общий остаток назначенного ресурса составляет 6957693 часа.